

# Navodila za uporabo

HealthyWhite  
700 series  
Rechargeable  
sonic toothbrush

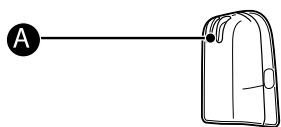
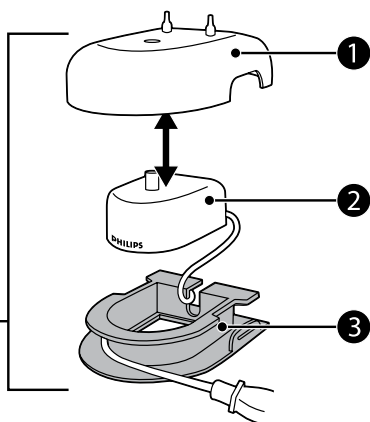
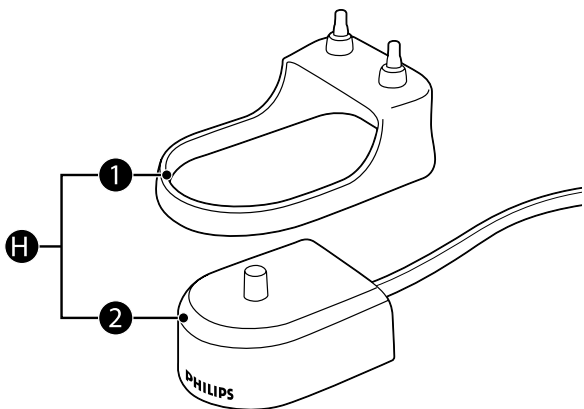
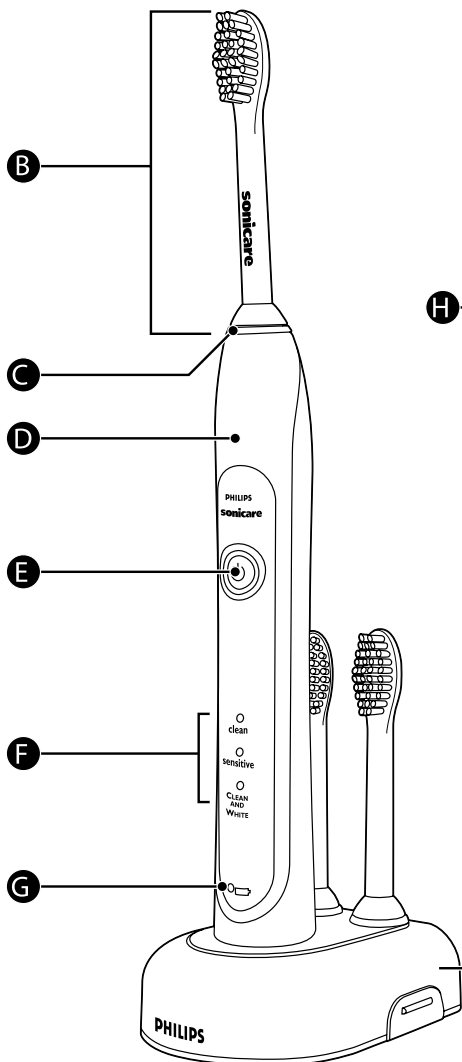

**PHILIPS**  
**sonicare**  
the sonic toothbrush

**I****POZOR!**

Držalo električne zobne ščetke Sonicare HealthyWhite® je treba pred prvo uporabo polniti neprekinjeno vsaj 24 ur.

## VSEBINA PAKIRANJA

**A.** Higijenska potovalna kapica

**B.** Nastavek

**C.** Zamenljiv barvni obroček

**D.** Držalo s protizdrsno oblogo

**E.** Gumb za vklop in izklop

**F.** Izbrani načini čiščenja

**G.** Indikator polnjenja baterije

Luksuzni indikator polnjenja (nekateri modeli)

Standardni indikator polnjenja (nekateri modeli)

**H.** Standardni polnilnik (nekateri modeli)

**H1** Pokrov za polnilnik s stojalom za nastavke

**H2** Potovalni polnilnik

**I.** Luksuzni polnilnik (nekateri modeli)

**I1** Pokrov za polnilnik s stojalom za nastavke (nekateri modeli)

**I2** Potovalni polnilnik

**I3** Podnožje polnilnika za ovijanje kabla

## PREDSTAVITEV

Čestitamo za nakup električne zobne ščetke Sonicare! Ker vam podjetje Flegis, d.o.o., zagotavlja dodatno podporo, vam priporočamo, da svojo zobno ščetko registrirate na spletnem naslovu [www.sonicare.si](http://www.sonicare.si)

## POMEMBNA VARNOSTNA NAVODILA

### Pred uporabo preberite navodila.

Pred uporabo naprave preberite navodila in jih shranite, če jih boste morda potrebovali tudi pozneje.

## Nevarnosti

**Da bi zmanjšali nevarnost električnega udara ali vžiga:** polnilnika ne postavljajte ali shranjujte na mestih, kjer lahko pade ali bi ga lahko potegnili v kad, umivalnik ali školjko. NE prijemajte polnilnika, če vam je padel v vodo. Takoj ga izklopite. Naprave

ne uporabljajte med kopanjem ali tuširanjem. Preden polnilnik očistite, ga izklopite in se prepričajte, da je suh, preden ga vklopite v električno vtičnico.

## Opozorila

- Preden priklopite napravo v električno omrežje, preverite ali napetost, ki je navedena na dnu polnilnika ustreza vašemu električnemu omrežju.
- Električnega kabla ni mogoče zamenjati. Če je kabel poškodovan, polnilnik zavržite. Da bi se izognili nesreči, okvarjen polnilnik vedno nadomestite z originalnim.
- Napravo prenehajte uporabljati, če je kateri koli del (nastavek, držalo, polnilnik) poškodovan. Ta naprava ne vsebuje servisnih delov. Glejte poglavje »Garancija in servis«, če vaša zobna ščetka Sonicare ne deluje pravilno ali jo je treba popraviti
- Polnilnika ne uporabljajte na prostem ali blizu izvora toplote.

- Ta naprava ni namenjena za uporabo pri ljudeh (vključno z otroki) z zmanjšano telesno, čutno ali duševno sposobnostjo ali s pomanjkanjem izkušenj in znanja, razen če jih pri uporabi naprave nadzirajo ali o uporabi poučijo osebe, odgovorne za njihovo varnost.
- Otroci naj bodo pod nadzorom. Bodite pozorni na to, da se z napravo ne igrajo.

bikarono ali druge bikarbonate (značilne za belilne zobne paste), po vsaki uporabi z milom in vodo temeljito očistite nastavke in držalo, sicer se na plastiki lahko pojavijo razpoke.

10. Nastavkov, držala, polnilnika in zaščitnega pokrova za polnilnik ne čistite v pomivalnem stroju.

## Previdno

1. Če ste imeli v zadnjih dveh mesecih poseg v ustih ali operacijo dlesni, se pred uporabo tega proizvoda posvetujte z zobozdravnikom.
2. Z zobozdravnikom se posvetujte tudi, če se pojavi obilno krvavenje po uporabi naprave ali če se krvavenje ne ustavi po enem tednu uporabe.
3. Električna zobna ščetka Sonicare je bila preizkušena in je v skladu z varnostnimi standardi za elektromagnetne naprave. Če imate srčni spodbujevalnik ali katero koli implantirano napravo, se obrnite na svojega zdravnika ali proizvajalca teh naprav.
4. Če imate zdravstvene težave, se pred uporabo zobne ščetke Sonicare posvetujte z zdravnikom.
5. Ta naprava je namenjena samo za čiščenje vaših zob, dlesni in jezika. Ne uporabljajte je za druge namene. Če pri čiščenju zob, dlesni in jezika začutite neugodje ali bolečino, napravo prenehajte uporabljati ter se posvetujte z zdravnikom in zobozdravnikom.
6. Zobna ščetka Sonicare je naprava za osebno nego in ni namenjena za uporabo na večjem številu pacientov v zobozdravstvenih ordinacijah.
7. Prenehajte z uporabo nastavkov, če so ščetine poškodovane ali upognjene. Zamenjajte nastave vsake 3 mesece ali prej, če se pojavi obraba.
8. Ne uporabljajte drugih nastavkov kot te, ki jih priporoča proizvajalec.
9. Če vaša zobna pasta vsebuje peroksid, sodo

## Elektromagnetna polja (EMF)

Naprava ustreza vsem standardom, ki se navezujejo na elektromagnetna polja (EMP). Če z napravo ravnamo pravilno in v skladu z navodili v tem priločniku, je njena uporaba varna (to utemeljujejo znanstveni dokazi, ki so danes na voljo).

## PRIPRAVA

### Menjava barvnih obročkov

Nastavki za električno zobno ščetko Sonicare imajo priložene barvne obročke, ki jih lahko zamenjate in s tem označite svoj nastavek.

### Kako zamenjamo obroček:

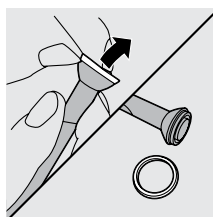

◀ 1. Z dna nastavka odstranite barvni obroček.

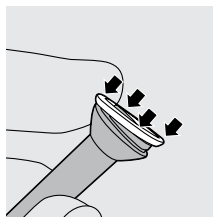

◀ 2. Na rob nastavka pritrdite nov obroček. Pritisnite, da se obroček zaskoči.

### Pritrditev nastavka

1. Nastavek poravnajte tako, da ščetine gledajo proti lični strani držala.

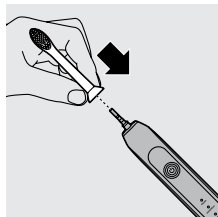

**2.** Nastavek trdno pritisnite na jekleni zatič, dokler ni pritrjen.

**Pomnite:** med pritrjenim nastavkom in držalom se lahko pojavi prostor. To je normalno.

## POLNJENJE

**1.** Polnilnik vklopite v vtičnico.

**2.** Na polnilnik postavite držalo.

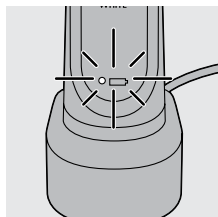

• Utripajoča lučka na držalu kaže, da se držalo polni.

**Indikator polnjenja baterije prikazuje naslednje:**

Luksuzni indikator polnjenja (nekateri modeli):

**Zelena lučka sveti:** 50-100% napolnjenost

**Zelena lučka utripa:** 10-49% napolnjenost

**Rumena lučka utripa:** manj kot 10% napolnjenost

Standardni indikator polnjenja (nekateri modeli):

**Zelena lučka sveti:** 50-100% napolnjenost

**Zelena lučka utripa:** manj kot 50% napolnjenost

**Pomnite!** Kadar je napolnjenost baterije slaba, boste po 2-minutnem ščetkanju zaslišali tri kratke zvočne signale in videli utripati lučko (približno 30 sekund).

**Pomnite!** Kadar naprave ne uporabljate, držalo pustite na polnilniku. Tako ohranjate baterijo stalno popolnoma napolnjeno, sicer potrebuje vsaj 24 ur, da se napolni.

## UPORABA

### Tehnike ščetkanja

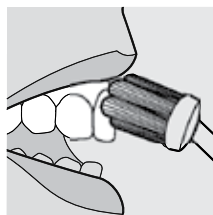

**1.** Zmočite ščetine in nanje nanesite malo zobne kreme.

◀ **2.** Ščetine nežno postavite na rob dlesni, nastavek pa naj bo pod rahlim kotom.

**3.** Vključite zobno ščetko.

**4.** Rahlo pritisnite, da povečate učinkovitost električne zobne ščetke Sonicare, ki naj delo opravi namesto vas.

**5.** Nastavek nežno in počasi premikajte po zobeh v kratkih pomikih naprej in nazaj, tako da daljše ščetine sežejo med vaše zobe. Take gibe nadaljujte ves cikel ščetkanja.

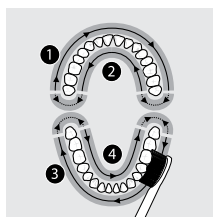

**Pomnite!** Svoja usta razdelite na štiri področja in uporabite funkcijo *Quadpacer* (glejte poglavje »Funkcije«).

S tem boste vse zobe enakomerno in temeljito očistili.

**6.** Začnite ščetkati področje 1 (zunanje ploskve zgornjih zob) in čistite 30 sekund, nato pa se pomaknite k področju 2 (notranje ploskve zgornjih zob). Ščetkanje nadaljujte na področju 3 (zunanje ploskve spodnjih zob), čistite 30 sekund in se pomaknite na področje 4 (notranje ploskve spodnjih zob).

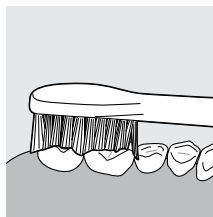

**7.** Ko ste končali ščetkanje, namenite nekaj časa še čiščenju griznih ploskev zob in področju, kjer se pojavljajo madeži. Z vklopljeno ali izklopljeno zobno ščetko lahko očistite tudi jezik.

Vaša električna zobna ščetka Sonicare je varna pri uporabi:

- tudi če imate fiksni ortodontski aparat (ščetine nastavkov se pri ščetkanju ortodontskih aparatov hitreje obrabijo),
- tudi če imate mostičke, implantate, plombe, krone, prevleke.

**Pomnite:** *napravo lahko kadarkoli vklopite in izklopite s pritiskom na gumb za vklop in izklop za 2 sekundi.*

### Način Clean and White

Način Clean and White združuje dva načina čiščenja. 2-minutno čiščenje v načinu Clean, za čiščenje celotnih ust in 30 sekund v načinu White, s čimer se osredotočite na sprednje oz. vidne zobe.

1. Ščetkajte prvi dve minuti kot je navedeno v korakih 1-6.
2. Po dveh minutah ščetkanja v načinu Clean, se aktivira način White, kar spremeni zvok in način gibanja ščetin. To vas opozori, da se posvetite zgornjim sprednjim zobem naslednjih 15 sekund.
3. Ko boste zaslišali zvočni signal in kratko prekinitev ščetkanja se premaknite za naslednjih 15 sekund na spodnje sprednje zobe.

### OSEBNE NASTAVITVE

Električna zobna ščetka Sonicare samodejno začne čistiti v privzetem načinu Clean. Če želite izbrati drugi način:

1. Pritisnite na gumb za vklop/izklop in se pomikajte med načini ščetkanja.
- Zelena lučka prikazuje izbrani način ali program ščetkanja.

**Pomnite!** *Med načini lahko izbirate samo takrat, ko je zobna ščetka vključena.*

## NAČINI ŠČETKANJA

### Način Clean

Popolno ščetkanje celotnih ust

### Način Sensitive (nekateri modeli)

Nežno ščetkanje občutljivih zob in dlesni

### Način Clean and White

2-minutno ščetkanje v načinu Clean in 30-sekundno ščetkanje v načinu White, s katerim se osredotočite na sprednje zobe

**Pomnite!** *Kadar se električna zobna ščetka Sonicare uporablja v kliničnih raziskavah mora biti izbran 2-minutni način Clean. Izberite način Clean and White, ko gre za izvajanje študij odstranjevanja madežev z zob. Držalo mora biti maksimalno napolnjeno. Funkcija Easy-start mora biti izključena.*

**Pomnite!** *Kadar je izbran način Clean and White je izključena funkcija Easy-start.*

## FUNKCIJE

### FUNKCIJA EASY-START

- Pri tem modelu električne zobne ščetke Sonicare je funkcija Easy-start že vključena.
- Funkcija Easy-start postopoma povečuje moč ščetkanja prvih 14 ščetkanja, kar vam je v pomoč, da se lažje privadite na čiščenje zob z električno zobno ščetko.

**Pomnite!** *Vsako ščetkanje mora trajati vsaj 1 minuto, da se pravilno pomikate skozi funkcijo Easy-start.*

**Pomnite!** *Kadar je izbran način Clean and White je izključena funkcija Easy-start.*

### Izključitev in vključitev funkcije Easy-start

1. Nastavek s ščetko pritrdite na držalo.
2. Držalo postavite na polnilnik, ki je priključen na električno omrežje.

### Izključitev funkcije Easy-start

Pritisnite in držite gumb za vklop/izklop 2 sekundi. Funkcija Easy-start je izključena, ko zaslišite en kratek zvočni signal.

## Vključitev funkcije Easy-start

Pritisnite in držite gumb za vklop/izklop 2 sekundi. Funkcija Easy-start je vključena, ko zaslišite dva kratka zvočna signala.

**Pomnite!** Daljša uporaba funkcije Easy-start ni priporočljiva, saj se zmanjša učinkovitost odstranjevanja zobnih oblog.

## MERILNIK ČASA SMARTIMER

Merilnik časa Smartimer opozarja, da je ščetkanje končano, tako da se zobna ščetka po dveh minutah samodejno izključi. Zobozdravniki priporočajo, da ustno votlino ščetkate vsaj dve minuti dvakrat dnevno.

Če želite prekiniti ali končati s ščetkanjem med dvominutnem ciklusom, pritisnite in držite gumb za vklop/izklop za dve sekundi. Ponovno pritisnite na gumb za vklop/izklop, če želite s ščetkanjem nadaljevati.

Merilnik časa Smartimer se ponovno vzpostavi na začetku dvominutnega cikla, če:

- ščetkanje prekinete za 30 sekund ali več,
- če postavite držalo v polnilnik.

## QUADPACER – INTERVALNI MERILNIK ČASA

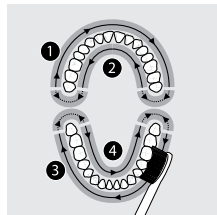

◀ Quadpacer je intervalni merilnik časa, ki vas z zvočnim signalom in kratko prekinitevjo ščetkanja opomni, da očistite vsa štiri področja svojih zob. Kadar izberete dvominutni način ščetkanja Clean ali Sensitive, boste

po 30, 60 in 90 sekundah zaslišali kratek zvočni signal in občutili kratko prekinitev vibriranja ščetke.

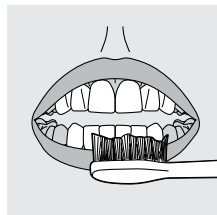

◀ Kadar izberete način Clean and White pa boste po dveh minutah Clean načina zaslišali in občutili spremembo zvoka in gibanja ščetke. Nato premaknite nastavek na sprednje zgornje

zobe in jih ščetkajte naslednjih 15 sekund. Po 15 sekundah se premaknite še na spodnje sprednje zobe.

## PODNOŽJE POLNILNIKA ZA OVIJANJE KABLA NA LUKSUZNEM POLNILNIKU

(nekateri modeli)

Če ima vaš model pokrov in osnovo za luksuzni polnilnik, je potovalni polnilnik pod pokrovom. Če želite skrajšati električni kabel, lahko ostanek kabla ovijete okoli podnožja osnove polnilnika.

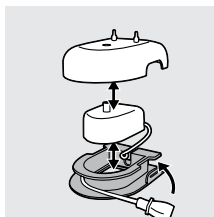

◀ 1. Pritisnite na dve sivi prečki na osnovi polnilnika, da ločite pokrov in podnožje osnove polnilnika, ter dvignite pokrov.

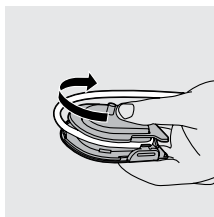

◀ 2. Odvečni kabel ovijete okoli sivega podnožja polnilnika, kot je prikazano na sliki. Bodite pozorni na to, da ste kabel ovili po žlebu.

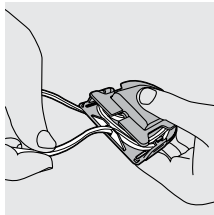

◀ 3. Ko ste shranili odvečni kabel, izvlcite električni kabel skozi žlebiček na zadnjem delu sivega polnilnika.

4. Ponovno pritrdite pokrov polnilnika, tako da pritisnete navzdol čez podnožje polnilnika, dokler se ne zaskoči.

**Nasvet:** Na potovanjih lahko potovalni polnilnik odstranite ter ga uporabite brez pokrova in podnožja.

## ČIŠČENJE

Nastavkov, držala, polnilnika in pokrovov polnilnika ne čistite v pomivalnem stroju.

## Držalo

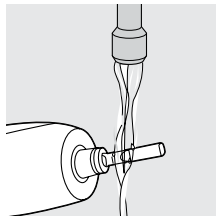

◀ 1. Odstranite nastavek in splaknite jekleni zatič.

Na gumeno zaporko na jeklenem zatiču ne pritiskajte z ostrim predmetom, ker lahko pride do poškodb.

2. Celotno držalo obrišite z vlažno krpo.

## Nastavek

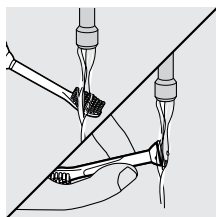

1. Po vsaki uporabi splaknite nastavek in ščetine.

2. Vsaj enkrat na teden odstranite nastavek z držala in s toplo vodo splaknite spodnji del nastavka.

## Polnilnik

1. zkopčite polnilnik.
2. Razstavite polnilnik, tako da odstranite potovalni polnilnik (nekateri modeli).
3. Z vlažno krpo obrišite površino polnilnika.

## SHRANJEVANJE

- Če naprave nekaj časa ne boste uporabljali, jo izklopite iz električnega omrežja, očistite in shranite na hladnem in suhem, stran od neposredne svetlobe. Električni kabel navijte na navijalec.
- Nastavek lahko shranite na kljukicah na zadnjem delu polnilnika (odvisno od modela).

## ZAMENJAVA NASTAVKOV

- Za optimalne rezultate je treba nastavke zamenjati vsake 3 mesece.
- Uporabljajte samo nastavke Sonicare ProResults.

## ODSTRANITEV IZ OKOLJA

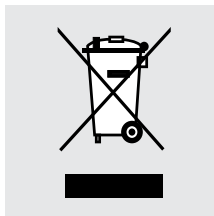

– Naprave ne odvrzite med običajne gospodinj-ske odpadke, ampak v zbirne odpadke. S tem varujete okolje.

- Akumulacijske baterije v notranjosti držala ne morete zamenjati, jo pa lahko enostavno odstranite in reciklirate. Na koncu dobe uporabnosti naprave, in preden jo odstranite iz okolja, prosimo, odstranite akumulacijsko baterijo iz držala, tako da sledite navodilom v nadaljevanju.
- Za natančnejše informacije se pozanimajte pri lokalnem odlagališču odpadkov.

## Odstranitev akumulacijske baterije

**Opozorilo!** Potem ko boste držalo električne zobne ščetke Sonicare odprli, ščetka ne bo več uporabna.

- Akumulacijsko baterijo odstranite s standardnim izvijačem. Upoštevajte osnovna varnostna navodila, tudi ko boste sledili navodilom v nadaljevanju. Poskrbite za zaščito oči, rok, prstov in površine, na kateri delate.

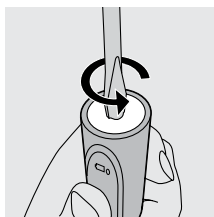

◀ 1. Da popolnoma izpraznite akumulacijsko baterijo, odstranite držalo iz polnilnika, ga vklopite in pustite delovati, dokler ne preneha. Ponavljajte, dokler ni popolnoma prazno.

◀ 2. V žleb na dnu držala vstavite izvijač in ga obrnite v nasprotni smeri urnega kazalca, da sprostite spodnji pokrov.

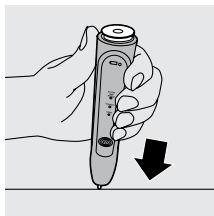

◀ 3. Obrnite držalo in pritisnite na zatič, da sprostite notranje sestavne dele držala.

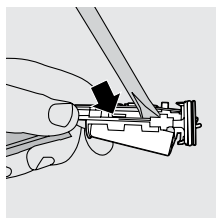

4. Izvijlač vstavite pod električno mrežno ploščico, zraven stika z baterijo, in obrnite, da prekinete kontakt. Iz plastičnega nosilca odstranite električno mrežno ploščico in baterijo. Akumulacijsko baterijo lahko nato reciklirate, ostale dele proizvoda pa pravilno odvržete.

**SERVIS** V primeru okvare pokličite na telefonsko številko 02/460 53 46.

Podjetje Flegis, d. o. o., zagotavlja, da bo okvare in pomanjkljivosti blaga, sprejetega v popravilo, odpravil najpozneje v 45 dneh od dneva, ko je dajalec garancije prejel zahtevo za brezplačno odpravo okvare in pomanjkljivosti izdelka.

## GARANCIJA IN SERVIS

Garancija velja dve leti od dneva nakupa.

**Izjava:** *Proizvajalec jamči za kakovost blaga oz. za brezhibno delovanje v garancijskem roku (dve leti), ki začne teči z izročitvijo blaga potrošniku.*

Garancija se nanaša na držalo in polnilnik, ne pa na nastavke.

Garancija se ne nanaša na normalno obrabo izdelka, kot so praske, odrgnine, abrazija materiala, razbarvanje materiala.

Garancija za držalo in polnilnik vaše zobne ščetke Sonicare HealthyWhite velja dve leti od dneva nakupa. Če držalo ali polnilnik zaradi katerega koli vzroka v prvih dveh letih uporabe ne bi več delovala, bo proizvajalec oziroma dobavitelj (podjetje Flegis, d. o. o., v Sloveniji) okvarjene dele brezplačno zamenjal z novimi (velja za polnilnik in držalo, ne pa tudi za nastavke).

Okvare zaradi nepravilne uporabe, malomarnega ravnanja z izdelkom, uporabe z električnimi pretvorniki ali transformatorji in mehanske poškodbe so pri tem izvzete.

Garancija velja, če je datum prodaje na garancijskem listu potrjen z žigom in podpisom prodajalca. Če garancijski list ni pravilno izpolnjen, predložite račun.

Garancija preneha, če je bilo ugotovljeno, da je v proizvod posegla nepooblaščen oseba ali je vanj vgrajen neoriginalni del.

Po preteku garancijskega roka bo proizvajalec nadomestne dele zagotavljal še 6 let.

## REŠEVANJE MOREBITNIH TEŽAV

Če težave ne boste mogli rešiti z naslednjimi rešitvami, vas prosimo, da za pomoč pokličete dobavitelja, podjetje Flegis, d. o. o., na telefonsko številko 02/460 53 46.

Težava	Rešitev
<b>Zobna ščetka Sonicare® ne dela.</b>	Morda je treba napolniti držalo. Držalo polnite vsaj 24 ur.
	Prepričajte se, da je polnilnik priključen na električno omrežje. Preverite, ali imate morda vgrajeno vtičnico, v kateri ni električnega toka, kadar v kopalnici ugasnete luč.
	Morda je treba ponovno namestiti nastavek ali ga zamenjati z novim.
<b>Kadar uporabljam Sonicare®, občutim žgečkanje.</b>	To je povsem običajno. Zobno ščetko Sonicare® lahko uporabljate naprej, ščetin ne pritiskajte močno na zobe in dlesni. Z vsako nadaljnjo uporabo bo občutek žgečkanja manjši.
<b>Nastavek ob mojih zobeh ropota.</b>	Temu se lahko izognete, tako da nastavek pravilno postavite s ščetinami na rob dlesni in pod kotom.
<b>Zdi se mi, da moč ščetke popušča.</b>	Morda je treba napolniti držalo.
	Preverite, ali morda ni vključena funkcija Easy-Start®. Izključite jo.
	Morda je treba zamenjati nastavek.
<b>Zakaj se spreminja jakost med ščetkanjem?</b>	Možno je, da ste izbrali način Clean and White. Gre za 2-minutno ščetkanje v načinu Clean in 30-sekundno ščetkanje v načinu White. Pri načinu Clean and White gre za kombinacijo različnega gibanja ščetin, zaradi tega je zvok, ki ga oddaja ščetka, možno različno zaznati.
<b>Ali na potovanju potrebujem poseben polnilnik?</b>	Polnilnik Sonicare se lahko uporablja z vsemi napetostmi po svetu med 100–240 AC pri 50 ali 60 Hz. Vse, kar potrebujete, je adapter za vtičnico.



**Zastopnik za Slovenijo**

*flegis*



*Zdrav nasmeh  
je uspeh!*

Sedež:

FLEGIS, d. o. o.

Ulica mladinskih brigad 54

2204 Miklavž na Dravskem polju

PE Maribor:

FLEGIS, d. o. o.

Perhavčeva ulica 22

2000 Maribor

Tel.: 02/460 53 42

Servis: 02/460 53 46

Faks: 02/460 53 43

E-pošta: [info@flegis.si](mailto:info@flegis.si)

[www.flegis.si](http://www.flegis.si)

Datum prodaje:

Žig in podpis prodajalca: